

VENTILADORES IN-LINE Y EN CAJA INSONORIZADA

SOUNDPROOF CABINET INLINE FANS

VENTILATEURS EN LIGNE ET EN CAISSON INSONORISÉ

IN-LINE-VENTILATOREN UND MIT SCHALLSCHUTZGEHÄUSE

BOX HB



ES

CARACTERÍSTICAS GENERALES:

Serie compuesta por 9 tipos de caja desde 450 hasta 1250, provista de motores monofásicos y trifásicos de 4 y 6 polos. Caudales desde 5.200 m³/h hasta 109.000 m³/h. Temperatura máxima de trabajo 45°C en monofásicos y 50°C en trifásicos.

CARACTERÍSTICAS CONSTRUCTIVAS:

- **BOX** : Caja construida en chapa de acero galvanizado con aislamiento acústico. Paneles laterales desmontables para facilitar el acceso al motor y el mantenimiento.
- Ventilador interior:
- **HB**: ventilador helicoidal de marco redondo reforzado con nervio intermedio. Montaje modular del conjunto motor hélice que permite una total versatilidad en caso de cualquier cambio. Hélice de poliamida reforzada con fibra de vidrio de ángulo variable en origen. Protegidos contra la corrosión mediante recubrimiento en polvo de resina epoxy.
- **HBA**: ventilador helicoidal con mismas características constructivas que HB pero con hélice de aluminio.
- Motor asincrónico normalizado de jaula de ardilla con protección IP-55 y aislamiento clase F. Voltajes Standard 230V 50Hz para motores monofásicos, 230/400V 50Hz para motores trifásicos hasta 5,5CV y 400/690V 50Hz para potencias superiores.

APLICACIONES:

- Diseñados para montaje en pared o en tubería están indicados básicamente para:
- Ventilación en general.
 - Renovación de ambientes viciados en edificios y industrias.
 - Extracción de humo
 - Inyección de aire fresco en todo tipo de locales, edificios y naves industriales

BAJO DEMANDA:

- Hélice impelente (sentido de aire hélice-motor), hélice reversible 100%.
- Ventiladores para trabajar a 60Hz, voltajes especiales...
- Caja preparada para intemperie.

EN

GENERAL FEATURES:

Range with 9 box types from 450 to 1250, provided with single phase 4 and 6 pole motors. Air-flow from 5.200 m³/h to 109.000 m³/h. Maximum working temperature 45°C in single phase and 50°C in three phase.

MANUFACTURING FEATURES:

- **BOX**: Box manufactured in galvanised steel sheet with soundproofing. Easy motor access and fan maintenance through removable panels.
- Fan:
- **HB**: axial fan, circular reinforced frame. Motor-impeller assembly through modular system. Variable pitch angle polyamide impeller reinforced with fibreglass. Epoxy powder coat finishing.
- **HBA**: axial fan, circular reinforced frame. Motor-impeller assembly through modular system. Cast aluminium impeller variable pitch angle. Epoxy powder coat finishing.
- Squirrel cage asynchronous standard motor, IP-55 protection and rated class F insulation. Standard voltages 230V 50Hz for single phase motors, 230/400V 50Hz for three phase, motors up to 5,5HP and 400/690V 50Hz for higher powers.

APPLICATIONS:

- Designed to be wall mounted or for ducted installation and suitable for:
- General ventilation in buildings, shops and industry
 - Smoke extraction

UNDER REQUEST:

- "Impelente" ("B Form") impeller (air sense from impeller to motor), 100% reversible impeller.
- 60Hz fans and special voltages.
- Boxes for outdoor application.

ACCESORIOS

ANCILLARIES

ACCESSOIRES

ZUBEHÖR



REG



RFS



ASD



INT



PE

FR

CARACTÉRISTIQUES GÉNÉRALES:

Série composée par 9 modèles normalisés du Ø 450 au Ø 1250. Moteurs de 4 et 6 pôles monophasés et triphasés. Débits de 5.200 m³/h à 109.000 m³/h. Température maximale de l'air pour modèles monophasés 45°C et triphasés 50°C.

CARACTÉRISTIQUES DE FABRICATION:

- **BOX** : caisson construit en tôle d'acier galvanisé avec isolant acoustique. Accès au ventilateur par les deux panneaux latéraux.
- Ventilateur:
- **HB** : Ventilateur hélicoïde avec cadre rond. Montage modulaire de l'ensemble moteur hélice qui permet une totale versatilité en cas de changes. Hélices de polyamide renforcé avec de la fibre de verre. Virole protégée contre la corrosion par revêtement en peinture de résine EPOXY.
- **HBA** : Ventilateur hélicoïde avec les mêmes caractéristiques que le HB mais monté avec hélice d'aluminium.
- Moteurs asynchrones à cage d'écuriel et isolation électrique de classe F et degré de protection IP-55. Tensions Standard 230V 50Hz pour moteurs monophasés. 230/400V 50Hz pour moteurs triphasés jusqu'à 5,5CV et 400/690V pour puissances supérieures.

APPLICATIONS:

- Conçus pour installation en paroi ou en gaine, ils sont indiqués pour :
- Ventilation en générale.
 - Renouvellement d'atmosphères viciées en bâtiments et industries.
 - Extraction de fumées.
 - Impulsion d'air neuf dans des locaux, bâtiments et locaux semi-industriels.

OPTIONS DISPONIBLES:

- Hélice pour impulsion (sens de l'air hélice à moteur), hélice 100% réversible, hélices en aluminium.
- Ventilateurs pour travailler à 60Hz, tensions spéciales.
- Caisson préparé pour intemperie.

DE

ALLGEMEINE MERKMALE:

Baureihe bestehend aus 9 Gehäusetypen, von 450 bis 1250, ausgestattet mit 4- und 6-poligen Ein- und Dreiphasenmotoren. Luftfördermengen von 5200 m³/h bis 109 000 m³/h. Maximale Arbeitstemperatur 45 °C bei Einphasenmotoren und 50 °C bei Dreiphasenmotoren.

BAULICHE MERKMALE:

- **BOX**: Gehäusekasten aus verzinktem Stahlblech mit Schallsollierung. Abbaubare Seitenwände für den Zugang zum Motor und für Wartungsarbeiten.
- Innenventilator:
- **HB**: Axialventilator mit Rundrahmen und mit Zwischenrippe verstärkt. Modulmontage der Baugruppe Motor-Gebläse sorgt für absolute Flexibilität im Austauschfall. Polyamid-Lüfterflügel, mit Glasfaser verstärkt und werkseitig mit variablem Winkel. Dank Pulverbeschichtung mit Epoxidharz vor Korrosion geschützt.
- **HBA**: Axialventilator mit den gleichen Merkmalen wie die Baureihe HB, jedoch mit einem Laufrad aus Aluminium.
- Standardisierter Asynchron-Käfigläufermotor mit Schutzart IP-55 und Isolierklasse F. Standardspannungen von 230 V, 50 Hz, für Einphasenmotoren, 230/400 V, 50 Hz, für Dreiphasenmotoren bis 5,5 PS und 400/690 V, 50 Hz, für höhere Leistungsbereiche.

ANWENDUNGEN:

- Grundlegende Anwendungsbereiche dieser für den Wand- und Rohreinbau gedachten Lüfter sind:
- Allgemeine Lüftung.
 - Erneuerung von schlechter oder verbrauchter Luft in Gebäuden und Industriebereichen.
 - Rauchgasabsaugung.
 - Frischluftzuführung in jeder Art von Räumen, Gebäuden und Industriehallen.

AUF ANFRAGE:

- Druckfördergebläse (Luftdurchflussrichtung Gebläse-Motor), Gebläse 100 % umkehrbar.
- Lüfter, die mit 60 Hz, besonderen Spannungen usw. arbeiten.
- Wetterbeständiger Gehäusekasten.

VENTILADORES IN-LINE Y EN CAJA INSONORIZADA
SOUNDPROOF CABINET INLINE FANS
VENTILATEURS EN LIGNE ET EN CAISSON INSONORISÉ
IN-LINE-VENTILATOREN UND MIT SCHALLSCHUTZGEHÄUSE

BOX HB

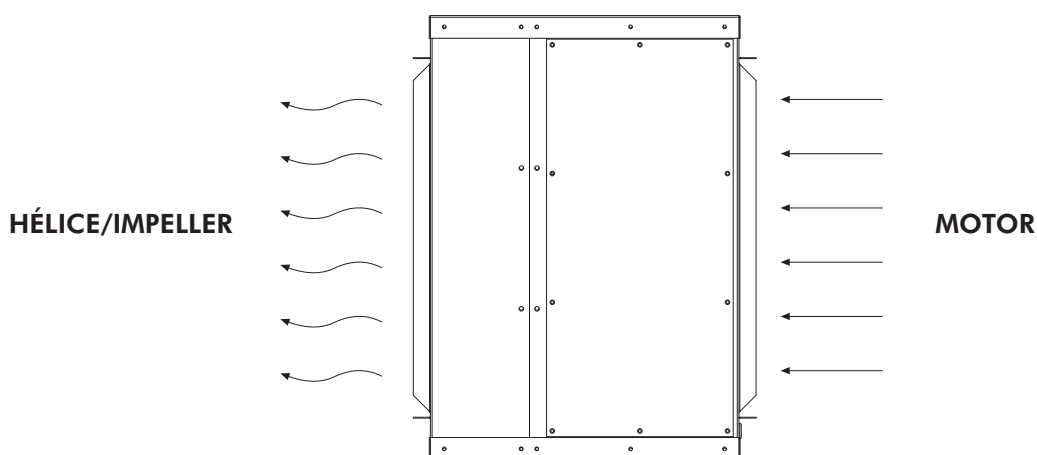
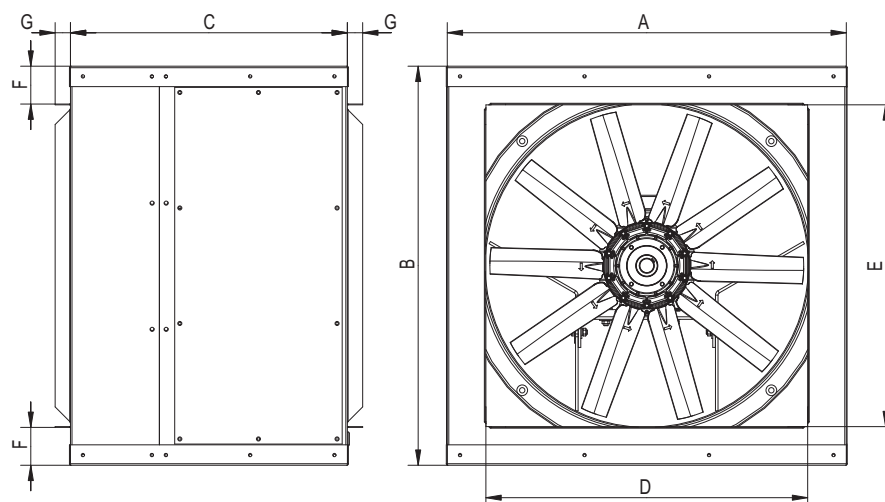

DIMENSIONES / DIMENSIONS / ENCOMBREMENT / ABMESSUNGEN (mm)

Model	A	B	C	D	E	F	G
BOX HB 45-50	651	651	467	500	500	74	30
BOX HB 56-63	781,5	781,5	542	630	630	74	30
BOX HB 71 -80	951,5	951,5	557	800	800	74	30
BOX HB 90-100	1176,5	1176,5	757	1000	1000	87	30
BOX HB 125	1416,5	1416,5	919	1250	1250	82	30

SERIE MONOFÁSICA / SINGLE PHASE / SÉRIE MONOPHASÉE / EINPHASIG

Model	R.P.M max.	I max. (A)		Kw	m ³ /h	dB (A)	Kg
		230	400				
BOX HB 45 M4 1/2	1.330	2,77	-	0,37	7.200	68	45
BOX HB 45 M6 1/3	880	3	-	0,25	5.500	51	44
BOX HB 50 M4 3/4	1.370	4,38	-	0,55	8.500	67	49
BOX HB 50 M6 1/2	900	3,2	-	0,37	6.000	55	50
BOX HB 56 M4 3/4	1.370	4,38	-	0,55	10.000	70	52
BOX HB 56 M6 1/3	880	3	-	0,25	6.900	58	49
BOX HB 63 M6 1/2	900	3,2	-	0,37	10.000	63	52
BOX HB 71 M6 3/4	910	4,2	-	0,55	15.000	68	59

VENTILADORES IN-LINE Y EN CAJA INSONORIZADA

SOUNDPROOF CABINET INLINE FANS

VENTILATEURS EN LIGNE ET EN CAISSON INSONORISÉ IN-LINE-VENTILATOREN UND MIT SCHALLSCHUTZGEHÄUSE

BOX HB

SERIE TRIFÁSICA / THREE PHASE / SÉRIE TRIPHASÉE / DREIPHASIG

Model	R.P.M max.	I max. (A)			Kw	m³/h	dB (A)	Kg
		230	400	690				
BOX HB 45 T2 2	2.860	6,25	3,61	-	1,5	12.100	85	67
BOX HB 45 T2 3	2.860	8,28	4,78	-	2,2	13.500	87	68
BOX HB 45 T4 1/2	1.360	1,82	1,05	-	0,37	7.500	67	44
BOX HB 45 T6 1/8	880	1,89	1,09	-	0,25	5.200	54	50
BOX HB 50 T4 3/4	1.410	2,46	1,42	-	0,55	8.500	67	49
BOX HB 50 T6 1/3	940	2,23	1,29	-	0,37	5.900	55	50
BOX HB 56 T4 3/4	1.410	2,46	1,42	-	0,55	10.500	70	52
BOX HB 56 T4 1	1.400	3,67	2,12	-	0,75	11.800	71	53
BOX HB 56 T4 1,5	1.400	4,66	2,69	-	1,1	13.300	72	57
BOX HB 56 T4 2	1.420	6,46	3,73	-	1,5	15.000	73	59
BOX HB 56 T6 1/3	880	1,89	1,09	-	0,25	7.000	59	49
BOX HB 56 T6 1/2	940	2,23	1,29	-	0,37	8.000	59	52
BOX HB 56 T6 3/4	900	3,46	2	-	0,55	9.300	60	53
BOX HB 63 T4 1	1.400	3,67	2,12	-	0,75	13.400	60	57
BOX HB 63 T4 1,5	1.400	4,66	2,69	-	1,1	15.800	70	61
BOX HB 63 T4 2	1.420	6,46	3,73	-	1,5	17.200	71	63
BOX HB 63 T4 3	1.390	8,83	5,1	-	2,2	18.700	72	72
BOX HB 63 T4 4	1.400	11,78	6,8	-	3	20.000	73	74
BOX HB 63 T6 1/2	900	2,23	1,29	-	0,37	11.500	60	56
BOX HB 63 T6 3/4	900	3,46	2	-	0,55	12.100	61	57
BOX HB 63 T6 1	910	4,21	2,43	-	0,75	13.000	62	61
BOX HB 71 T4 1,5	1.400	4,66	2,69	-	1,1	21.000	75	77
BOX HB 71 T4 2	1.420	6,46	3,73	-	1,5	21.400	76	79
BOX HB 71 T4 3	1.390	8,83	5,1	-	2,2	23.000	77	89
BOX HB 71 T4 4	1.400	11,78	6,8	-	3	24.500	78	91
BOX HB 71 T6 3/4	900	3,46	2	-	0,55	15.000	63	73
BOX HB 71 T6 1	910	4,21	2,43	-	0,75	17.000	64	77
BOX HB 71 T6 1,5	920	5,07	2,93	-	1,1	18.400	65	79
BOX HB 80 T4 3	1.390	8,83	5,1	-	2,2	27.500	80	97
BOX HB 80 T4 4	1.400	11,78	6,8	-	3	31.250	81	99
BOX HB 80 T4 5,5	1.440	15,42	8,9	-	4	35.500	82	104
BOX HB 80 T6 1	910	4,21	2,43	-	0,75	22.500	67	85
BOX HB 80 T6 1,5	920	5,07	2,93	-	1,1	24.900	70	87
BOX HB 80 T6 2	940	7,31	4,22	-	1,5	26.250	71	97
BOX HB 80 T6 3	950	9,53	5,5	-	2,2	28.750	72	100
BOX HB 90 T4 4	1.400	11,78	6,8	-	3	35.000	84	122
BOX HB 90 T4 5,5	1.440	15,42	8,9	-	4	40.500	85	127
BOX HB 90 T4 7,5	1.440	-	11,8	6,81	5,5	46.250	87	143
BOX HB 90 T4 10	1.450	-	17	9,81	7,5	51.000	88	154
BOX HB 90 T6 2	940	7,31	4,22	-	1,5	28.750	75	120
BOX HB 90 T6 3	950	9,53	5,5	-	2,2	33.000	76	123
BOX HB 90 T6 4	950	12,33	7,12	-	3	37.000	77	139
BOX HB 100 T4 7,5	1.440	-	11,8	6,81	5,5	48.000	89	151
BOX HB 100 T4 10	1.450	-	17	9,81	7,5	54.500	89	162
BOX HB 100 T4 15	1.450	-	24	13,9	11	62.000	90	186
BOX HB 100 T4 20	1.455	-	33	19,1	15	67.500	91	203
BOX HB 100 T6 3	950	9,53	5,5	-	2,2	34.000	79	131
BOX HB 100 T6 4	950	12,33	7,12	-	3	43.000	80	147
BOX HB 100 T6 5,5	950	16,11	9,3	-	4	51.000	81	152
BOX HB 125 T4 15	1.450	-	22,34	12,9	11	82.000	91	302
BOX HB 125 T4 20	1.450	-	30,59	17,68	15	92.000	91	312
BOX HB 125 T4 25	1.462	-	37,5	21,67	18,2	96.000	92	340
BOX HB 125 T4 30	1.467	-	44,4	25,66	22	109.000	92	352
BOX HB 125 T6 4	960	11,9	6,9	-	3	54.000	77	245
BOX HB 125 T6 5,5	960	15,05	8,7	-	4	60.000	78	259
BOX HB 125 T6 10	970	-	15,4	8,9	7,5	70.000	80	253
BOX HB 125 T6 15	970	-	23,3	13,46	11	82.000	82	259

BOX HB

SERIE TRIFÁSICA 2 VELOCIDADES / THREE PHASE 2 SPEEDS / SÉRIE TRIPHASÉE 2 VITESSES / DREIPHASIG 2G

Model	R.P.M max.	400V Dahlander (A)		Kw	m³/h	dB (A)
		1500	750			
BOX HB 56 T4/T8 0,95-0,20	1.380/685	1,76	0,77	0,7/0,15	11.800/5.900	70/46
BOX HB 56 T4/T8 1,36-0,29	1.370/695	2,4	1,25	1/0,22	13.300/6.650	71/47
BOX HB 56 T4/T8 2-0,44	1.375/700	3,3	1,8	1,5/0,33	15.000/7.500	72/48
BOX HB 63 T4/T8 0,95-0,20	1.380/685	1,76	0,77	0,7/0,15	13.400/6.700	72/48
BOX HB 63 T4/T8 1,36-0,29	1.370/695	2,4	1,25	1/0,22	15.800/7.900	74/49
BOX HB 63 T4/T8 2-0,44	1.375/700	3,3	1,8	1,5/0,33	17.200/8.600	75/50
BOX HB 63 T4/T8 2,72-0,68	1.415/710	4,3	2,5	2/0,5	18.700/9.350	76/51
BOX HB 63 T4/T8 3,4-0,88	1.400/700	5,3	2,8	2,5/0,65	20.000/10.000	77/52
BOX HB 71 T4/T8 1,36-0,29	1.370/695	2,4	1,25	1/0,22	21.000/10.500	76/50
BOX HB 71 T4/T8 2-0,44	1.375/700	3,3	1,8	1,5/0,33	21.400/10.700	77/51
BOX HB 71 T4/T8 2,72-0,68	1.415/710	4,3	2,5	2/0,5	23.000/11.500	78/52
BOX HB 71 T4/T8 3,4-0,88	1.400/700	5,3	2,8	2,5/0,65	24.500/12.250	79/53
BOX HB 80 T4/T8 2,72-0,68	1.415/710	4,3	2,5	2/0,5	27.500/13.750	80/54
BOX HB 80 T4/T8 3,4-0,88	1.400/700	5,3	2,8	2,5/0,65	31.250/15.615	81/55
BOX HB 80 T4/T8 4,9-1,22	1.440/720	8	4,7	3,6/0,9	35.500/17.750	82/56
BOX HB 90 T4/T8 3,4-0,88	1.400/700	5,3	2,8	2,5/0,65	35.000/17.000	83/57
BOX HB 90 T4/T8 4,9-1,22	1.440/720	8	4,7	3,6/0,9	40.500/20.250	84/58
BOX HB 90 T4/T8 8,7-1,9	1.455/720	13,3	4,4	6,4/1,4	51.000/25.500	85/59
BOX HB 100 T4/T8 8,7-1,9	1.455/720	13,3	4,4	6,4/1,4	54.500/27.250	86/59
BOX HB 100 T4/T8 12,9-3	1.465/725	19,7	6,5	9,5/2,2	62.000/31.000	87/60
BOX HB 100 T4/T8 19-6,12	1.470/730	28,6	9,3	14/3,3	67.500/33.750	89/62
BOX HB 125 T4/T8 12,9-3	1.465/725	19,7	6,5	9,5/2,2	82.000/41.000	90/63
BOX HB 125 T4/T8 19-6,12	1.470/730	28,6	9,3	14/3,3	92.000/46.000	91/65
BOX HB 125 T4/T8 25-6,8	1.470/730	36,5	15	18,5/5	96.000/48.000	92/66

NOTA: CONSULTAR CURVAS BOX HB-BOX HBX. PÁG. 44-47
 NOTE: LOOK AT BOX HB-BOX HBX PERFORMANCE CURVES. PAGES 44-47

VENTILADORES IN-LINE Y EN CAJA INSONORIZADA
SOUNDPROOF CABINET INLINE FANS
VENTILATEURS EN LIGNE ET EN CAISSON INSONORISÉ
IN-LINE-VENTILATOREN UND MIT SCHALLSCHUTZGEHÄUSE

BOX HB
BOX HBX

BOX HB, BOX HBX - 45

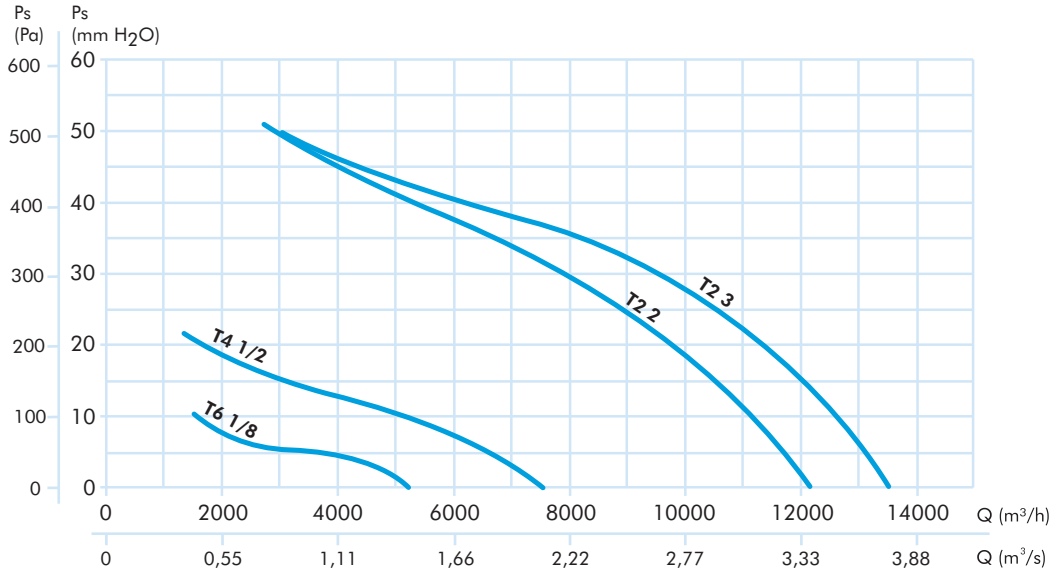

BOX HB, BOX HBX - 50/56

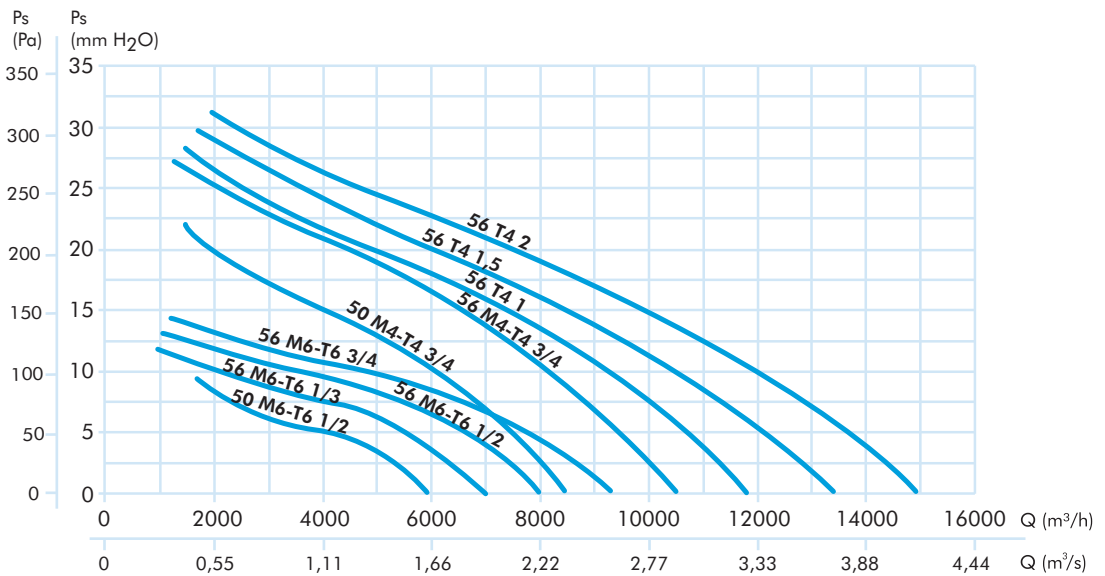

VENTILADORES IN-LINE Y EN CAJA INSONORIZADA
SOUNDPROOF CABINET INLINE FANS
VENTILATEURS EN LIGNE ET EN CAISSON INSONORISÉ
IN-LINE-VENTILATOREN UND MIT SCHALLSCHUTZGEHÄUSE

BOX HB
BOX HBX

BOX HB, BOX HBX - 63

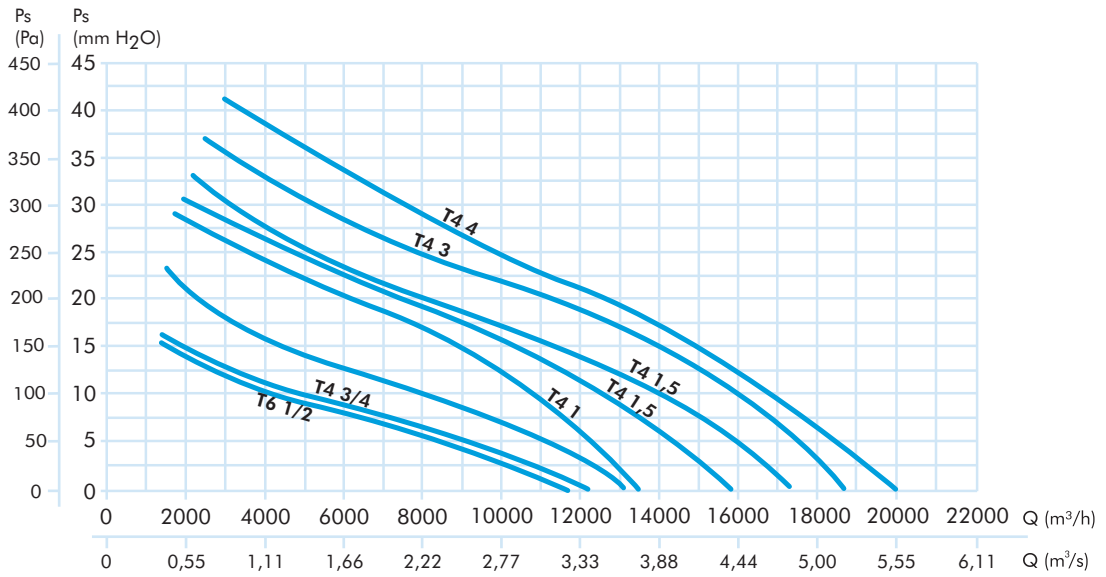

BOX HB, BOX HBX - 71

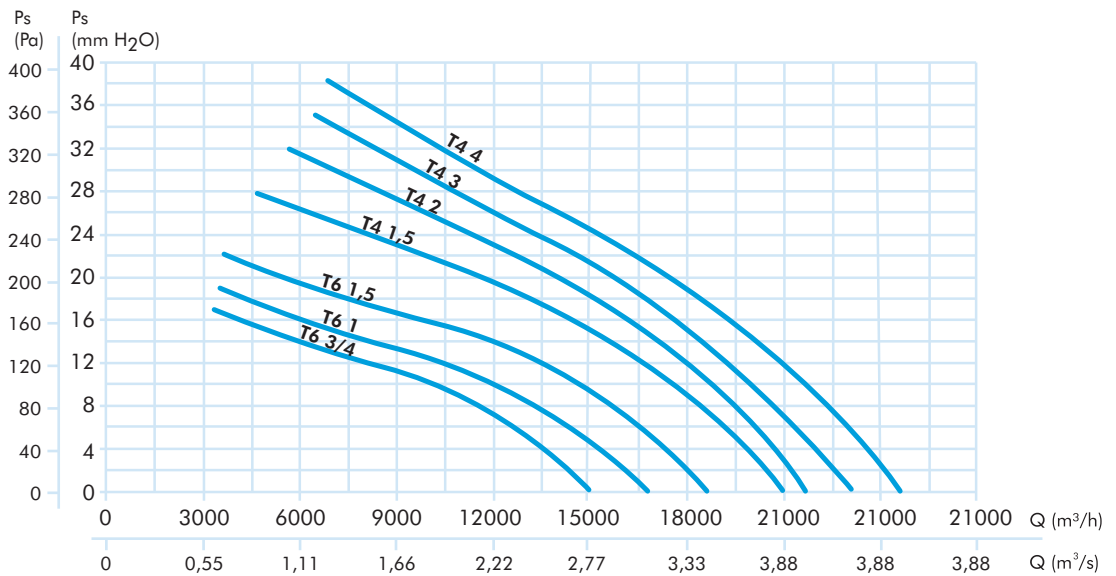

VENTILADORES IN-LINE Y EN CAJA INSONORIZADA
SOUNDPROOF CABINET INLINE FANS
VENTILATEURS EN LIGNE ET EN CAISSON INSONORISÉ
IN-LINE-VENTILATOREN UND MIT SCHALLSCHUTZGEHÄUSE

BOX HB
BOX HBX

BOX HB, BOX HBX - 80

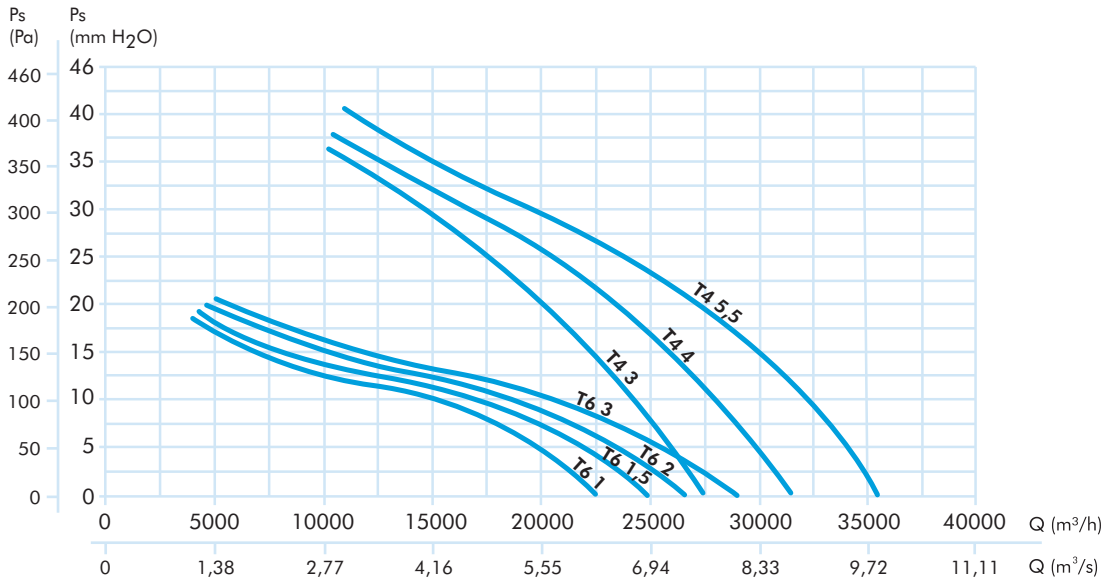

BOX HB, BOX HBX - 90

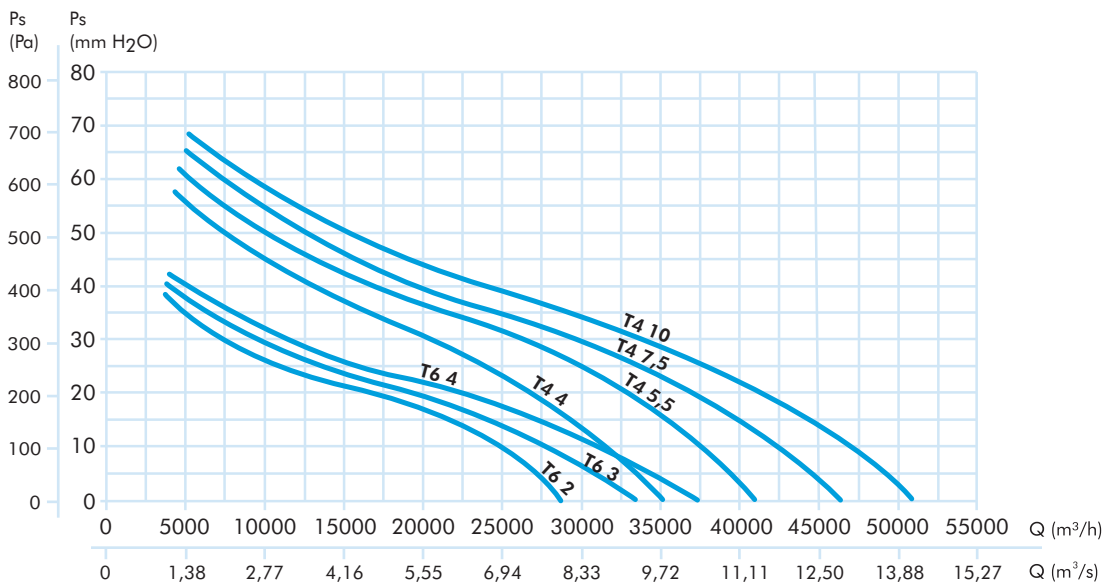

VENTILADORES IN-LINE Y EN CAJA INSONORIZADA
SOUNDPROOF CABINET INLINE FANS
VENTILATEURS EN LIGNE ET EN CAISSON INSONORISÉ
IN-LINE-VENTILATOREN UND MIT SCHALLSCHUTZGEHÄUSE

BOX HB
BOX HBX

BOX HB, BOX HBX - 100

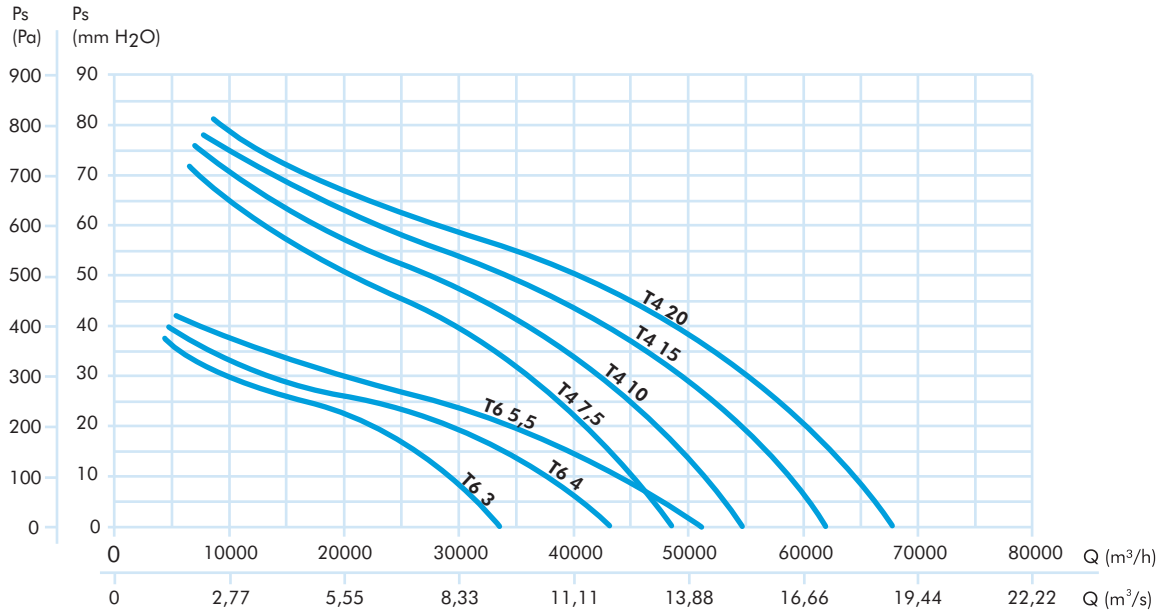

BOX HB, BOX HBX - 125

