

# VENTILADORES CENTRÍFUGOS BAJA PRESIÓN

## CENTRIFUGAL LOW PRESSURE FANS

### VENTILATEURS CENTRIFUGES BASSE PRESSION

#### NIEDERDRUCK-RADIALVENTILATOREN

**BVC**

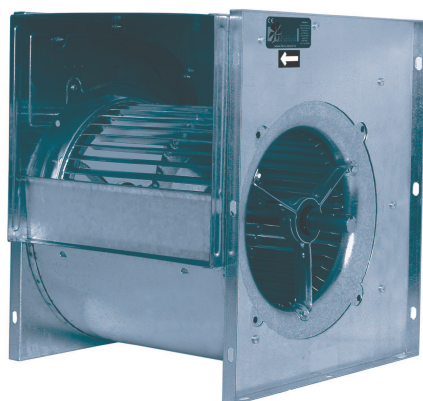

**ES**

#### CARACTERÍSTICAS GENERALES:

Serie compuesta por 5 tamaños distintos desde el 25/25 (9/9) hasta el 47/47 (18/18). Caudales desde 6.000 m<sup>3</sup>/h hasta 25.000 m<sup>3</sup>/h. Temperatura máxima de trabajo 85°C en continuo.

#### CARACTERÍSTICAS CONSTRUCTIVAS:

- Ventiladores totalmente fabricados en chapa galvanizada.
- Turbina multipala de alabes curvados hacia delante de doble oído.
- Eje transmisión con tratamiento anticorrosión.
- EL VENTILADOR SE SUMINISTRARÁ A EJE LIBRE.
- Eje de la transmisión que sobresale por los dos lados para permitir el montaje de poleas y correas.
- Montaje tipo cubic con paneles laterales que refuerzan todo el conjunto del ventilador.
- Ventilador con rodamientos a bolas de engrase permanente montados en aro de goma para evitar vibraciones.

#### APLICACIONES:

- Equipos de climatización y de tratamiento de aire.
- Instalación dentro de cajas de ventilación.
- Aerotermos centrífugos.

#### BAJO DEMANDA:

Montaje de ventilador completo con motor, poleas y correas.

**EN**

#### GENERAL FEATURES:

Range with 5 different sizes from 25/25 (9/9) until 47/47 (18/18). Air-flow from 6.000 m<sup>3</sup>/h until 25.000 m<sup>3</sup>/h. Maximum working temperature 85°C in continuous.

#### MANUFACTURING FEATURES:

- Fully made of galvanised steel sheet.
- All models fitted with double inlet forward curved impellers.
- Transmission shaft with anticorrosion treatment.
- The fan will be supplied with free shaft.
- The transmission shaft standing out in both fan sides to allow the assembly of the motor, pulleys and belts.
- Cubick assembly with lateral pannels to reinforce the fan.
- Fan with ball bearings greased for life assembled with rubber ring.

#### APPLICATIONS:

- Chillers and air cooling or air treatment equipments.
- Assembly inside cabinets.
- Centrifugal heaters.

#### UNDER REQUEST:

Full equipped fan with motor, pulleys and belts.

## ACCESORIOS

### ANCILLARIES

### ACCESSOIRES

### ZUBEHÖR

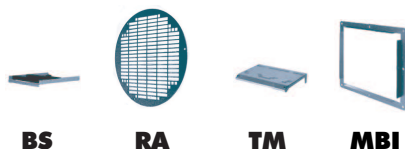

**BS**

**RA**

**TM**

**MBI**

**FR**

#### CARACTÉRISTIQUES GÉNÉRALES:

Série composite par 5 tailles de la 25/25 (7/7) à la 47/47 (18/18). Débits de 6.000 m<sup>3</sup>/h à 25.000 m<sup>3</sup>/h. Température maximale de l'air 85°C en continu.

#### CARACTÉRISTIQUES DE FABRICATION:

- Totalemnt construis en tôle d'acier galvanisée.
- Turbine de pales à action de double aspiration.
- Axe de la turbine avec traitement anticorrosion.
- VENTILATEUR LIVRÉ SANS MOTEUR.
- Axe qui sort des deux côtés pour permettre le montage de poulies et courroies de la transmission.
- Montage type cubique avec panneaux latérales qui renforcent l'ensemble du ventilateur.
- Roulements à graisse permanente montés sur antivibratoires.

#### APPLICATIONS:

- Unités de climatisation et traitement d'air.
- Caissons de ventilation.
- Aérothermes centrifuges.

#### OPTIONS DISPONIBLES:

Montage complète avec transmission et moteur.

**DE**

#### ALLGEMEINE MERKMALE:

Baureihe bestehend aus 5 verschiedenen Größen, von 25/25 (9/9) bis 47/47 (18/18). Luftfördermengen von 6.000 m<sup>3</sup>/h bis 25.000 m<sup>3</sup>/h. Maximale Arbeitstemperatur von 85 °C im Dauerbetrieb.

#### BAULICHE MERKMALE:

- Ventilatoren komplett aus verzinktem Blech hergestellt.
- Mehrschaufel-Turbine mit nach vorn geneigten Schaufelrädern mit doppelter Ansaugung.
- Kraftübertragungswelle mit Rostschutzbehandlung.
- DER VENTILATOR WIRD MIT FREIER WELLE GELIEFERT.
- Die Kraftübertragungswelle steht an beiden Seiten über, um die Montage von Riemenscheibe und Riemen zu ermöglichen.
- Montage des Bautyps Cubic mit Seitentafeln, welche die gesamte Ventilatoreinheit verstärken. Ventilator mit dauergeschmierten Kugellagern, die zur Vermeidung von Schwingungen auf Gummiringen montiert sind.

#### ANWENDUNGEN:

- Klimaanlage und Systeme zur Luftbehandlung.
- Einbau in Lüftungskästen.
- Radial-Luftheizungen.

#### AUF ANFRAGE:

Montage des kompletten Ventilators mit Motor, Riemenscheibe und Riemen.

# VENTILADORES CENTRÍFUGOS BAJA PRESIÓN

## CENTRIFUGAL LOW PRESSURE FANS

### VENTILATEURS CENTRIFUGES BASSE PRESSION

### NIEDERDRUCK-RADIALVENTILATOREN

**BVC**

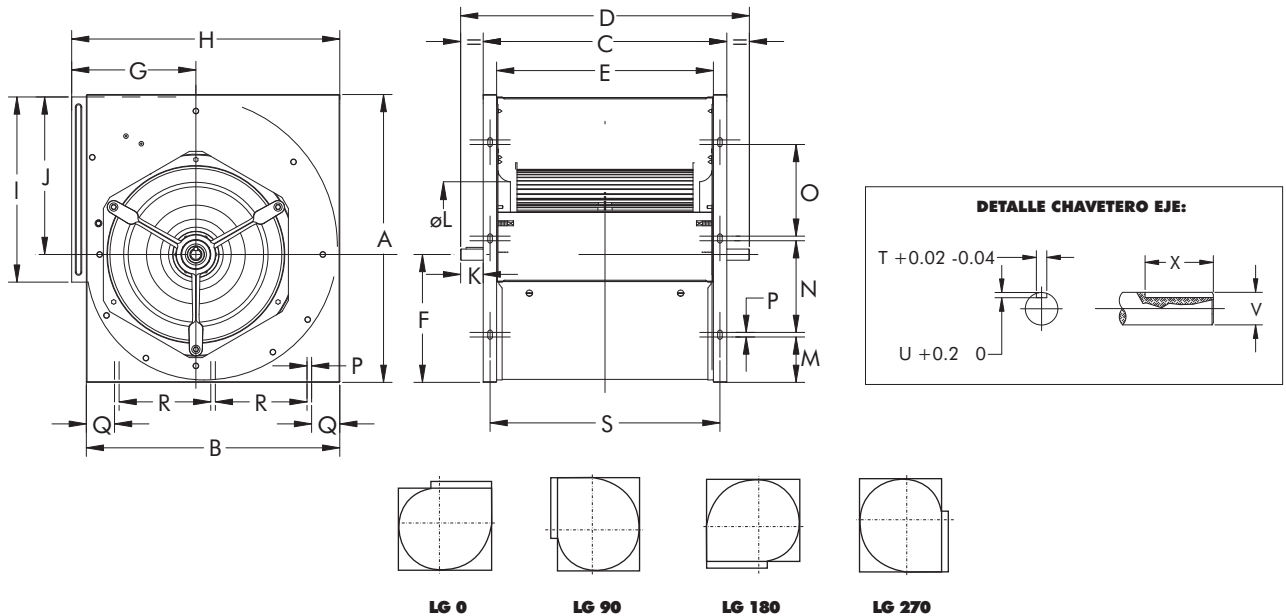

## DIMENSIONES / DIMENSIONS / ENCOMBREMENT / ABMESSUNGEN (mm)

Model	A	B	C	D	E	F	G	H	I	J	K	L	M	N
BVC 25/25 (9/9)	397	352	351	440	301	181	184	383	260	216	45	200	49	135
BVC 28/28 (10/10)	455	398	380	470	330	205	198	426	291	250	45	220	61	152
BVC 33/33 (12/12)	534	468	446	546	396	243	230	497	341	291	50	260	58	195
BVC 39/39 (15/15)	628	553	533	630	473	285	271	585	404	343	49	321	99	200
BVC 47/47 (18/18)	748	653	616	728	556	335	311	685	483	413	56	397	109	250

Model	O	P	Q	R	S	T	U	V	X
BVC 25/25 (9/9)	135	10	30	135	329	6	3,5	20	33
BVC 28/28 (10/10)	152	10	30	152	369	6	3,5	20	33
BVC 33/33 (12/12)	195	10	30	195	424	8	4	25	46
BVC 39/39 (15/15)	200	10	60	200	503	8	4	25	52
BVC 47/47 (18/18)	250	10	60	250	586	8	4	25	52

Model	Pulg.	R.P.M max.	CV	m <sup>3</sup> /h	Kg
BVC 25/25	9/9	1.500	2	6.000	12
BVC 28/28	10/10	1.300	3	7.500	14
BVC 33/33	12/12	1.200	4	11.000	22
BVC 39/39	15/15	1.100	5,5	16.000	33
BVC 47/47	18/18	900	7,5	25.000	45